

# DEVELON

Hjullastere

# DL280-7



Maksimaleffekt	192 hk
Driftsvekt	15,7 t
Skuffekapasitet	2,8 m <sup>3</sup>

A Develon DL280-7 wheel loader is shown in the process of dumping its load into a large pile of material. The loader is dark grey with orange accents on the wheels and a red and white striped safety bar. The word "DEVELON" is visible on the side of the machine. The background shows a large, dark pile of material under a grey, overcast sky. The ground is wet and muddy, with some orange lights reflecting on the surface.

DEVELON DL280-7:

# MØT DEN NYE GENERASJONEN AV DEVELON-MASKINER

Få opp produktiviteten med den nye  
DL280-7 Develon hjullasteren.

Eksepsjonell kraft kombinert med  
førsteklasses utførelse gir en maskin  
med ytelse i toppklasse.





#### **DL280-7 forbedrer produksjonen på alle front**

Imponerende brytekraft og høy trekraft gjør inntrengning i materialer lett, og gjør det mulig for deg å takle de hardeste materialene.

- Kraftig hydraulikksystem gjør arbeidet raskt og effektivt.
- Motoren i Develon DLo6 gir den kraften du trenger, samtidig som den oppfyller miljøkravene for Stage V.

Kombinasjonen av disse funksjonene gir Develon-hjullastere utmerket kraft for inntrengning i masser, og dermed maksimal skuffelast i hver syklus.

# TOPP YTELSE OG DRIVSTOFF- EFFEKTIVITET

## MILJØVENNLIG KRAFT

DL280-7 drives av en Develon DLo6-motor som overholder utslippskravene i Stage V. Drivstoffinnsprøytning med høyt trykk og presis timing gir svært effektiv forbrenning og energieffektivitet. Avgassystemet består av en selektiv katalysatormodul, en oksideringskatalysator og et partikkelfilter med lang levetid for å redusere utslippene uten behov for en EGR-ventil (eksosgass-resirkuleringsventil).

## FLEKSIBEL EFFEKTSTYRING

Du kan velge mellom tre ulike moduser for motoren – Eco, Standard og Power – og du kan bruke Power-up-funksjonen til å skifte opp til en høyere arbeidsmodus med lavere skiftintervaller i transmisjonen ved å trykke gasspedalen helt ned.

## SPAR DRIVSTOFF, SPAR PENGER

### - Tomgangsautomatikk

Den vanlige tomgangsautomatikken reduserer automatisk motorturtallet til tomgangshastighet etter noen sekunder uten at rattet, girspaken eller gasspedalen har vært i bevegelse. Dette gir redusert støy, bedre kommunikasjon på arbeidsplassen og lavere drivstofforbruk. Når du beveger kontrollene, går lasteren automatisk tilbake til aktiv tomgang.

### - Automatisk avstengning

Når denne funksjonen er aktivert, slås motoren automatisk av når den har gått på tomgang den innstilte tiden (3 til 60 minutter).

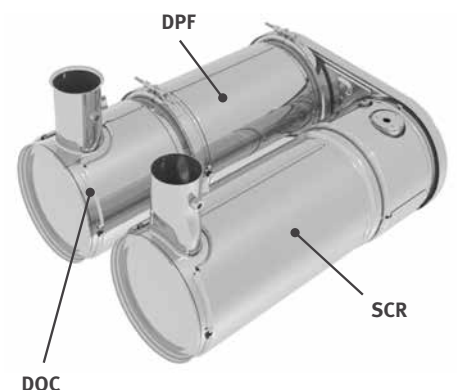



# PÅLITELIGHET – EN VANE FOR LIVET

I ditt yrke trenger du utstyr du kan stole på. Hos Develon setter vi robusthet og pålitelighet i sentrum av maskinutviklingen. Materialene og strukturene våre gjennomgår strenge tester for styrke og varighet under de mest ekstreme forhold.

# DESIGNET FOR LANGVARIG, GENERELL OG KRAFTIG YTELSE

## DRIVVERK

Develon-transmisjonen har 5 gir for å øke akselerasjonsevnen, særlig i motbakker når lock-up-funksjonen er aktiv. Girutvekslingene er optimalisert, og jevne, myke girskift bidrar til førerens to-talkomfort. Trekkraften er også maksimalisert. Sammen gir disse kvalitetene høy arbeidshastighet under alle forhold.

## AKSEL

Ny, sterkere aksel gjør at maskinen kan ta høyere vekt.

- Differensialbrems foran og bak sikrer automatisk maksimal trekkraft og lett kjøring på mykt og gjørmete underlag, uten behov for en manuell differensialspærre.
- Den hydrauliske differensialspærren foran aktiveres automatisk for å sikre maksimal trekkraft med 100 % låsing og enklere kjøring. Gjørmete og glatt underlag forseres enkelt av føreren med den manuelle fotkontrollen. Dette reduserer også faren for å skrense/gli og hindrer unødig dekkslitasje.
- Bremseskivene i planetreduksjonsgirene er forsterket, noe som muliggjør lange arbeidsskift og enkel tilgang ved vedlikehold.

## ROBUST OG PÅLITELIG

Vi har vært nøye med design og produksjon av strukturelle komponenter. "Finite Element Analysis" brukes for å sikre forlenget levetid for hovedstrukturer som chassis, ledd og lastearmer. Deretter, etter modellering, blir de utsatt for intensive laboratorie- og felttester under ekstreme forhold. Pågående statistiske analyser brukes til å kontinuerlig øke påliteligheten.

## HOLDBARE STÅLDELER

Deler bak på maskinen – som radiatorgrill, motorpanser og skjermer – er laget av solid stål. De er også konstruert for enkel reparasjon, noe som reduserer behovet for å skifte dem dersom de er skadet.

## EKSOS

Den indre eksosrøret suger luft ut av motorrommet gjennom et ytre rør, og denne skorsteinseffekten gir konstant luftsirkulasjon og hindrer forekomster av brennbart materiale på varme deler.

## RASKE SYKLUSTIDER

Hele Develon-serien av hjullastere er omhyggelig konstruert for en perfekt balanse mellom hastighet og kontroll – så du får optimal produksjon. Alle modeller av Develon hjullastere har variabel stempelpumpe som sørger for at vanskelige jobber kan utføres med minimalt drivstofforbruk, samt multifunksjonsbetjening av løftearmen og skuffen.

## HELDEKKENDE SKJERMER

For å holde maskinen ren og unngå gjørmesprut på vinduer eller ulykker på glatte trinn er Develons hjullastere standardutstyrt med heldekkende skjermer og skvettlapper. Større frontskjermer beskytter frontrutene og sørger for maksimal oversikt for føreren.

## KJØREHJELP

- Automatisk transmisjon med myke girskift
- Automatisk transmisjon med kick-down
- Automatisk hydraulisk betjent differensialspærre (HDL)
- Automatisk lastearmsdemping (LIS)
- Automatisk løftehøydefunksjon (kick-out) på løftearmen
- Automatisk planfunksjon
- Automatisk reversering av kjølevifte
- Automatisk lock-up-funksjon i momentomformer





2

3

1

4

8



# KJØR MED HØY KOMFORT



1. Develon Smart Touch
2. Intuitivt målerpanel
3. Ratt som kan justeres i alle retninger
4. Integreert armlene med joystick
5. Instrumentpanel
6. Koppholdere
7. Oppbevaringsrom
8. Premium-sete med 3-punkts sikkerhetsbelte

## JUSTERBAR RATTSTAMME

Opplev bedre kjørekomfort, og jobb uten å bli sliten og utmattet, ved å justere rattstammens tilt- og teleskopbevegelser enkelt til den stillingen du foretrekker.

## DEVELON SMART TOUCH

- En brukervennlig 8-tommers berøringsskjerm, som er lett å lese, integrerer alle funksjonene på ett sted.
- All informasjon om maskinen, innstillinger, ryggekamera, styring av klimaanlegget og multimedia.
- Hjelpesfunksjon – føreren kan raskt og enkelt forstå alle funksjonene uten å måtte slå opp i førerhåndboken.

## ELEKTRONISK JOYSTICK

Reduser syklustidene med helintegreert elektronisk joystick i høyre armlene. Følsomhetsinnstillinger og sjokkforebygging skal sørge for maksimal maskinkontroll og førerkomfort. Mindre bevegelse for gjentakende oppgaver med auto-planeringsfunksjon.

### - **Oppstart etter lagring**

Sensorer på løftearmen og skuffeopphenget gjør at du kan endre innstilling for planaautomatikk fra førerasetet. Sylinderne og skjærekanten returnerer til samme posisjon hver gang, for et mer effektivt og konsistent arbeid.

### - **Løftehøydeautomatikk**

Still inn maksimal løftehøyde når du jobber inne i bygninger eller i andre områder med høydebegrensninger. Bare trekk joysticken tilbake for å overstyre funksjonen.

## LUKSUSSTOL

Forbedret og svært komfortabelt sete med vertikal og horisontal lavfrekvent fjæring, pneumatisk korsryggstøtte, varme og trepunkts sikkerhetsbelte med alarmikon på instrumentpanelet og i Develon Smart Touch.



# TA Plass i BUSINESS CLASS

De ergonomiske kontrollene og den oversiktlige fargeskjermen gir deg full kontroll over maskinen.

# FULL KONTROLL PÅ DEN ENKLE MÅTEN

## DEVELON SMARTNØKKEL

Vi gir deg standarden og komforten du er vant til fra biler, i anleggsmaskiner

- Søkefunksjon
- Lys ved på- og avstigning
- Fjernstyrt døråpning
- Nøkkelfri motorstart

## DEVELON SMART GUIDANCE SYSTEM

Oppnå bedre produktivitet og drivstofføkonomi med systemets anbefalinger. Maskinen overvåker og analyserer førerens kjørestil, og kommer med anbefalinger om hvordan innstillingene kan forbedres.

## ROMSLIG FØRERHUS

Redesignet interiør gir et mye større, stillere og mer komfortabelt førermiljø, som tilrettelegger for bedre sikkerhet og produktivitet og hjelper føreren med å holde konsentrasjonen oppe. Større bein plass med redesignet gass- og bremsepedal. Større oppbevaringsrom og ny plassering av kjøleboksen sørger for bedre førercomfort. Bedre klimaanlegg, med optimalisert luftsirkulering, gir et behagelig arbeidsmiljø.

## GOD SIKT

Fullstendig redesignet førerhus gir føreren bedre komfort og sikkerhet. Større frontruter gir bedre sikt forover, og større speil gir bedre sikt på sidene og bak – noe som sørger for maksimal sikkerhet for fotgjengere og maskinen i tillegg til høyere produktivitet.

## KOMFORTABEL LASTEARMSAUTOMATIKK

Spar tid og reduser antall operasjoner med den nye skuffeplaneringsfunksjonen. Sett skuffen automatisk tilbake til graveposisjon etter tilbakerulling eller tømning. Automatikk er også tilgjengelig for løftearmens posisjon.

## ENKEL PÅ- OG AVSTIGNING

Gripehåndtak og skråstilte, sklisiske trinn gir trygg og enkel tilgang til førerhuset og avstigning når jobben er gjort. Døren åpnes 180 grader og kan låses i åpen stilling, så du får en god åpning når du skal på og av maskinen.



# HØYERE PROFITT, PRODUKTIVITET OG DRIVSTOFFEFFEKTIVITET

## STYRKE OG INTELLIGENS – EN VINNENDE KOMBINASJON!

Med imponerende løftehøyde og kapasitet, sammen med nok moment til å bite seg inn i de tøffeste massene, er Develon hjullastere mer enn bare henting, frakting og lasting av masser. De er løsningen som gjør hardt arbeid lettere, lange dager triveligere og hvert minutt mer produktivt og lønnsomt.

## FÅ FART PÅ PRODUKTIVITETEN

- Lastearmsdemping (Load Isolation System)
- Skuffeplaneringsfunksjon
- Sylinder-endedemping for jevne, behagelige bevegelser av arm og redskaper
- Optimalisert girskiftprogram

## MAKSIMAL SIKKERHET

- Ryggekamera
- Rekkverk for trygt vedlikehold
- Opptil 12 LED-arbeidslys
- Speil med mulighet for elektrisk justering
- 3-punkts sikkerhetsbelte

## FLEKSIBEL

- Redskaper skreddersydd etter bruksområde
- Stort utvalg av dekk



## MAKSIMALISER OPPETIDEN

- Massiv ramme
- Radiator med brede ribber og reversibel vifte
- DEVELON Fleet Management Web flåteadministrasjon

## FØRERKOMFORT PÅ BUSINESS CLASS

Det nye, romslige førerhuset skaper et førervennlig miljø med førsteklasses sikt i alle retninger. Det er bygget rundt et svært komfortabelt sete med 3-punkts sikkerhetsbelte for maksimal førersikkerhet. Joysticken er helintegrert i høyre armlene på setet. Det elektrisk justerbare speilet bidrar til maksimal førerkomfort.



## ALT I ETT FOR BEDRE YTELSE

Alle viktige funksjoner er lett tilgjengelige på Develon Smart Touch

- Maskininnstillinger
- Ryggekamera
- Radio
- Klimaanlegg/varmeapparat
- Develon Smart Guidance

## BEDRE DRIVSTOFFØKONOMI

DL280-7 er utstyrt med en kraftig, ny motor med lavt drivstofforbruk – og som ikke har behov for EGR-ventil (eksosgass-resirkuleringsventil).

## I.C.C.O. (INTELLIGENT CLUTCH CUT-OFF)

Trenger du mer motorkraft til høyere hastighet på løftearmen? I lavere gir kan du enkelt trykke inn den venstre bremsepedalen for å koble ut transmisjonen. Deaktiver transmisjonsutkoblingen med bryterpanelet for gjøre det enklere å begynne å kjøre i en helling.

## MOMENTOMFORMER MED LÅSEFUNKSJON

DL280-7 har også en momentomformer med låsefunksjon. Når denne er koblet inn, kobles motoren automatisk direkte til transmisjonen (avhengig av hastighet og kjøremotstand), helt fra 2. gir. Transmisjonen mottar full motoreffekt uten "hydraulisk sluring", og dermed økes kjørehastigheten i motbakker betydelig. Med denne funksjonen kan du spare opp til 10% i drivstoffkostnader.





**DL 2**

# ENKELT VEDLIKEHOLD MED MAKSIMAL TILGJENGELIG DRIFTSTID

## KJØLEPAKKE

Radiator med stor ribbeavstand kombinert med en reversibel vifte sørger for effektiv kjøling hele tiden, noe som gir mindre nedetid for maskinen og redusert daglig vedlikehold.

Det er enkelt for føreren å stille inn standardintervaller for reverse-ring av kjøleviften fra Develon Smart Touch. Ytelsen reguleres for å senke drivstofforbruket og gi kortere oppvarmingstid.

## LUFTINTAK

Vedlikeholdsfritt sykklon-luftfilter fanger opp mer enn 99 prosent av partikler som er 20 mikron eller større. Rengjøring og utskifting av elementer er kun nødvendig med lange intervaller. I tillegg til lengre levetid for luftfilteret, gir forfilteret også bedre forbrenning og lengre motorlevetid.

## VI ER HER FOR DEG

Optimaliser produktiviteten og maskinens opptid med våre originale Develon-deler, Protection+ (en utvidet garanti som dekker deler, transport og service – hør med forhandleren din) og en vedlikeholds kontrakt der forhandleren gir rutinemessig service med jevne mellomrom.

## FLÅTEADMINISTRASJON

Med DEVELON Fleet Management Web kan du reagere proaktivt på maskinens status, planlegge vedlikehold i god tid og redusere nedetiden.

## SIKKER ADKOMST

For å lette adkomst og mobilitet på maskinen har den flere plattformformer og gripehåndtak som sørger for at føreren alltid kan holde seg fast og opprettholde 3-punkts kontakt.



# TEKNISKE SPESIFIKASJONER

## MOTOR

Develon DLo6 dieselmotor oppfyller alle de nyeste utslippsbestemmelsene for STAGE V og er konstruert for overlegen ytelse og drivstoffeffektivitet. For å optimalisere maskinens ytelse bruker motoren høyt innsprøytningsstrykk, luft-til-luft-mellomkjøler og elektronisk motorstyring. 4-takts vannkjølt, turbolader med eksosavløp, dieseloksidationskatalysator (DOC), selektiv katalysator (SCR), dieselpartikkelfilter (DPF) og ingen eksosgass-resirkulering (EGR).

### Modell

Develon DLo6

### Ant. sylindere

6

### Maks. effekt (SAE J1995)

141 kW/192 hk ved 2000 o/min

### Maks. dreiemoment (SAE J1995)

902 Nm ved 1400 o/min

### Slagvolum

5900 cm<sup>3</sup>

### Boring x slaglengde

100 mm x 125 mm

### Starter

24 V / 6 kW

### Batterier - Dynamo

2 x 12 V - 24 V, 80 A

### Luftfilter

Sentrifugalt forfilter Top Spin™ Donaldson® med 2-trinns tørrfilter

### Kjøling

Kjølepakke med automatisk reverserbar vifte for å lette rengjøring av radiator. Viftehastighet justeres automatisk etter temperaturforhold.

### Radiator

Bredribbet radiator – mellomkjøler/hydraulikkoljekjøler/transmisjonsoljekjøler

## AKSLER

For- og bakaksel med planetreduksjon er produsert av ZF. 13,9 trekkraft tillater kjøring i skråninger på inntil 30 %.

### Låsegrad for differensialbrems

30 % (foran og bak)

### Låsegrad for differensialsperre

100 % (foran)

### Akselpendling

+/- 12°

### Dekkstørrelse – standard

20.5 R25

## GIRKASSE

Develon tilbyr 2 girboksalternativer med enten 4 eller 5 gir med momentomformer. 3 driftsmodus: manuell, helt automatisk eller semi-automatisk med «kick-down» funksjon. Basert på komponenter av høy kvalitet. Utstyrt med et modulasjonssystem for beskyttelse av transmisjonen, og myk giring og skifting av kjøreretning. En manuell girspak er plassert til venstre for rattet. Skifting av kjøreretning er også mulig i automatisk eller halvautomatisk modus. Transmisjonen kan kobles ut med bremsepedalen for å gi full motoreffekt til hydraulikksystemet. En sikkerhetsanordning forhindrer at motoren starter dersom transmisjonen ikke står i nøytral. Girkassen med 5 gir er utstyrt med låsefunksjon for momentomformer fra 2. til 5. gir.

### Type

Girkasse med 4 gir og auto-powershift / Girkasse med 5 gir og auto-powershift med låsefunksjon

### Gir – fremover 1 / 2 / 3 / 4

6,3 / 12,4 / 23,1 / 35,6

### Gir – fremover 1 / 2 / 3 / 4 / 5

6,6 / 11,7 / 17,9 / 27,8 / 40,0

### Gir – bakover 1 / 2 / 3

7,0 / 12,3 / 29,2

### Maksimal trekkraft

13,9 tonn

### Maksimal stigning

30° (58%)

## HYDRAULIKKSYSTEM

### Type

Lastsensor – lukket senterhydraulikk

### Hovedpumpe

2 variable aksialstempelpumper

### Maks. oljemengde

246 l/min

### Maks. arbeidstrykk

260 bar

### EMCV

Automatiske funksjoner for skuffe klar til graving og stopp av løftearmen i ønsket høyde.

### Filtrering

Oljen som returnerer til tanken går gjennom et glassfiberfilter med en filteringsfinhet på 10 mikron.



## LØFTEAM

Z-mekanikk med enkelt løftesyndersystem som er konstruert for de tyngste arbeidsoppgavene. 120 kN brytekraft kombinert med en skuffevinkel som holdes gjennom hele bevegelsesområdet. Skuffevinkelen optimaliseres i kjøreposisjon og på bakkenivå. Lastearmsdemping (Load Isolation System – LIS) er montert som standard for bedre førerkomfort, ytelse og levetid.

### Lastesyklus

Løftearm – opp	5,4 s
Løftearm – ned	3,2 s
Skuffe – tømning	1,5 s

## HYDRAULIKKSYLINDERE

Stempelstenger og sylinderehus i stål med høy styrke. Endedemping montert i alle sylindre for støtfri drift og forlenget levetid på stempel.

Sylindre	Antall	Boring x stempelstangdiameter x slag (mm)
Løft	2	135 x 80 x 790
Skuffe	1	160 x 95 x 510

## BREMSER

Dobbel flerskivekrets med sintrede metallskiver for lengre levetid. Bremsesystem aktiveres av en pumpe og trykkakkumulator. Fjæraktivert parkeringsbrems med hydraulisk utkobling er montert på giraksel og akkumulatorkretser og er elektronisk betjent. Bremsetype: fjæraktivert / hydraulisk utkobling. Bremsekrets med variabel aksialstempelpumpe som gir 58 l/min. Maskinfører kan koble den intelligente transmisjonsutkoblingen med bremsepedalen inn og ut med en bryter, og kan justere sensorfølsomheten med samme bryter. Nødbremsene er sammensatt av et dobbelt system som står under kontinuerlig trykk av akkumulatører.

## FØRERHUS

Oppfyller sikkerhetskrav med Roll Over Protection System (ROPS) og Falling Object Protective Structure (FOPS). Romslig modulært førerhus med svært god sikt i alle retninger og god oppbevaringsplass. God oversikt over skuffen, dekkene og lasteområde takket være store vinduer. Trykknappbetjent kjøle- og varmeanlegg med resirkulasjon av luft. Doble førerhusfiltre montert i førerhuset med ekstra beskyttelse for maskinføreren i støvete eller forurensete miljøer. Oljefylte dempere for maksimal komfort. Justerbart høykvalitets oppvarmet fører sete med luftfjæring, armlener og justerbar rattstamme. All driftsinformasjon vises tydelig foran maskinføreren. Betjeningsfunksjoner er sentralisert på en konsoll på høyre side.

### Sikkerhetsstandarder

ROPS ISO 3471:2008

FOPS ISO 3449

### Støyutslipp

Operatør lydtryknivå (ISO 6396)	72 dB
Utvendig lydtryknivå (ISO 6395)	104 dB

## PÅFYLLINGSKAPASITETER

Drivstofftank	235 l
DEF (AdBlue®)-tank	30 l
Kjølesystem (radiator)	34 l
Motorolje	24,5 l
Foraksel	35 l
Bakaksel	35 l
Hydraulikksystem	120 l
Hydraulikkoljetank	85 l
Girolje	37 l



# YTELSE OG DIMENSJONER

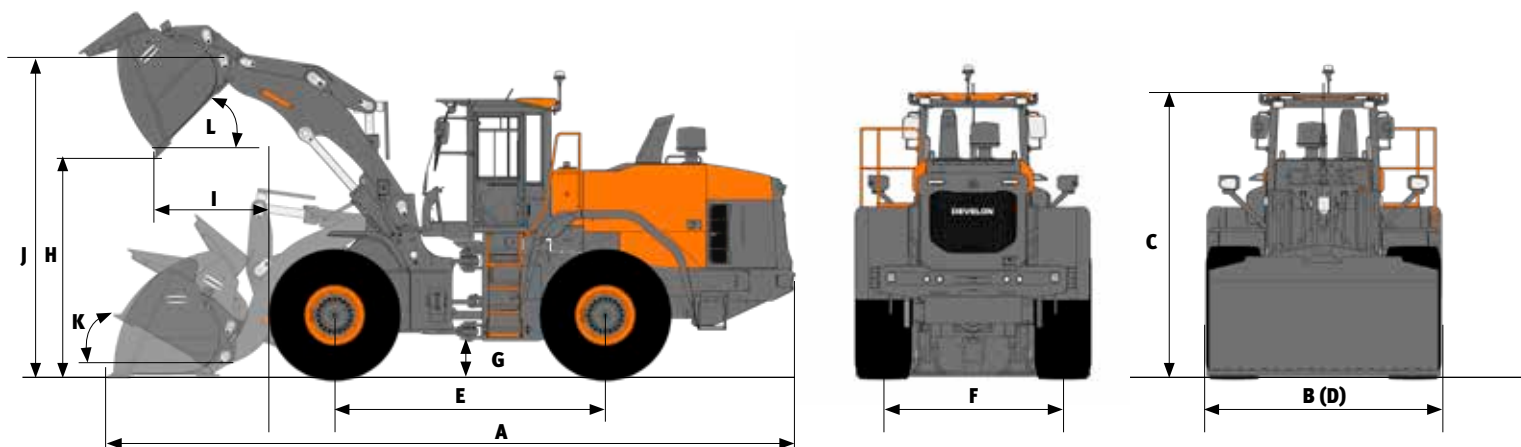

## DL280-7

HK-feste	Enhet	Performance-skuffe				Eco-skuffe		Høyt løft
		Universalskuffe		Materialhåndtering		Universalskuffe		
		2,8 m <sup>3</sup> TENNER	2,9 m <sup>3</sup> SKJÆRE-KANT	2,8 m <sup>3</sup> TENNER	2,9 m <sup>3</sup> SKJÆRE-KANT	2,7 m <sup>3</sup> TENNER	2,8 m <sup>3</sup> SKJÆRE-KANT	
<b>Jordbearbeidende verktoy</b>								
Toppet kapasitet ISO/SAE	m <sup>3</sup>	2,8	2,9	2,8	2,9	2,7	2,8	=
Kapasitet med 110 % fyllfaktor	m <sup>3</sup>	3,1	3,2	3,1	3,2	3	3,1	=
B Skuffebredde	mm	2550	2550	2550	2550	2740	2740	=
Brytekraft	kN	138	131	147	139	150	140	-8
Statisk tipplast (rett maskin)	kg	12156	12104	12303	12252	12505	12247	-2243
Statisk tippbelastning (full sving – 40°)	kg	10680	10628	10822	10771	11023	10765	-1977
H Tømmehøyde (ved 45° sving – løftet helt opp)	mm	2688	2771	2734	2817	2752	2830	+418
I Rekkevidde ved tømning (ved 45° – løftet helt opp)	mm	1302	1225	1255	1178	1251	1179	-13
Gravedybde	mm	131	125	131	125	121	115	+99
J Høyde opp til skuffebolt	mm	3934	3934	3934	3934	3934	3934	+430
Maks. tiltvinkel i bærestilling	°	47	47	47	47	48	48	-1
Maks. tiltvinkel med laster løftet helt opp	°	62	62	62	62	62	62	-4
K Maks. tiltvinkel på bakkenivå	°	37	37	37	37	37	37	-21
Maks. tiltvinkel ved maks. rekkevidde	°	61	61	61	61	61	61	-4
Maks. tømmevinkel ved maks. rekkevidde	°	66	66	66	66	66	66	+2
Maks. tømmevinkel på bakkenivå	°	58	57	58	57	58	57	+6
L Maks. tømmevinkel med laster løftet helt opp	°	44	44	44	44	44	44	+1
Svingradius utvendig på deksiden	mm	5557	5557	5557	5557	5557	5557	=
Svingradius utvendig ved skuffehjørne	mm	6187	6133	6157	6104	6231	6182	+196
E Akselavstand	mm	3050	3050	3050	3050	3050	3050	=
D Bredde ved dekkant	mm	2649	2649	2649	2649	2649	2649	=
Bredde ved dekkant (smale felger)	mm	2550	2550	2550	2550	2550	2550	=
F Sporvidde	mm	2040	2040	2040	2040	2040	2040	=
G Bakkekklaring (ved 12° akselpendling)	mm	400	400	400	400	400	400	=
A Total lengde	mm	7869	7751	7804	7686	7780	7669	+413
C Total høyde	mm	3360	3360	3360	3360	3360	3360	=
Driftsvekt	kg	15868	15921	15759	15812	15562	15828	+154

Alle kapasiteter i henhold til ISO 7546, med rett blad [målt ved tuppen av skuffetenner eller skjærekant], dekk 20.5 R25 (L3), grunnleggende EU-konfigurasjon.

# STANDARDUTSTYR OG TILLEGGSUTSTYR

● Standard ○ Ekstrautstyr

## Motor

---

- Etterbehandling av eksos (DOC + DPF + SCR)
- Tomgangsautomatikk
- Automatisk avstenging
- Luft-forfilter (sentrifugalt)
- Motorstyring
- Vifte – reversibel, variabel hastighet, med automatisk funksjon
- Radiator med brede ribber

## Drivverk

---

- Girkasse med 4 gir og powershift overføring med momentomformer
- Styring av transmisjonsmodus
- I.C.C.O. (Intelligent Clutch Cut-Off)
- Akseldifferensial – Differensial med begrenset glidning (LSD)
- Girkasse med 5 gir og powershift overføring med momentomformer med låsefunksjon
- Akseldifferensial - Hydraulisk differensialsperr (HDL)
- Høy kategori aksel

## Hydraulisk

---

- Lastfølende hydraulikksystem med variabel pumpe
- EMCV (elektrisk hovedkontrollventil)
- 3. spoleventil
- MCV (hydraulisk pilotkontroll)

## Løftearm

---

- Standard løftearm, Z-bar-kinematikk
- Hydraulisk løftearmsdemping – last-isolasjonssystem (LIS)
- Myk endeposisjon for skuffe og arm (kun med EMCV)
- Posisjonsminner
- Automatisk skuffeposisjon "return to dig"
- Høy løftearm, Z-bar-kinematikk

## Redskaper

---

- DEVELON hurtigkobling
- DEVELON skuffe
- DEVELON performance-skuffe

## Førerhus og førerkomfort

---

- ROPS (ISO 3471:2008)/FOPS (ISO 3449) trykksatt førerhus
- Grammer-sete med vertikal og horisontal lavfrekvensdemping, pneumatisk korsryggstøtte, varme, 3-punkts sikkerhetsbelte
- Joystick med FNR og tommelrulle integrert i setets høyre armlene
- DEVELON smartnøkkel
- Fjernstyrt døråpning
- DEVELON Smart Touch – 8 tommers berøringsskjerm, multifunksjonshet
- DEVELON Smart Guidance System
- Speil med varmetråder
- DEVELON Fleet Management Web (telematikkssystem)
- 12 V strømuttak
- USB-kontakt
- Fingertuppbetjening
- Speil med varmetråder og elektrisk justering

## Sikkerhet

---

- Sikkerhetsbelte-alarm
- Ryggekamera
- Rekkverk og vedlikeholdsplattformer
- Strobe-ryggelys
- LED-arbeidslys på førerhus (2× foran + 2× bak)
- LED-arbeidslys på førerhus (4× foran + 4× bak)
- LED-arbeidslys på førerhus (6× foran + 6× bak)

## Annet

---

- 20,5 R25 (L3)
- 20,5 R25 (L4)
- 20,5 R25 (L5)
- Automatisk sentralsmøring
- Ekstra motvekt



# Powered by Innovation

FINN UT MER:  
DL280-7



# DEVELON

DOOSAN Infracore Europe s.r.o.  
IBC - Pobřežní 620/3, 186 00 Praha 8-Karlín  
Czech Republic

©2023 Develon D4600802-NO (04-23)

Enkelte spesifikasjoner er basert på tekniske beregninger og er ikke faktiske mål. Spesifikasjoner er bare angitt for sammenligningsformål, og de kan endres uten forvarsel. Spesifikasjonene for ditt spesifikke Develon-utstyr kan variere basert på normale variasjoner i konstruksjon, produksjon, driftsforhold og andre faktorer. Bilder av Develon-produkter kan vise annet utstyr enn standardutstyret.